



Wartung, Schmierstoffe und Chemische Produkte





WARTUNGSZUBEHÖR



Manuelle Kettenwartung B176



Werkstatt-Kettenwartung B179



Schienenwartung B186



Kettensägenwartung B187

SCHMIERSTOFFE UND CHEMISCHE PRODUKTE



Öl 192



Fett 198



Universalreiniger 200





Manuelle Kettenwartung



NEU
Farbmarkierung nach Durchmesser

RUND- UND FLACHFEILEN

FLACHFEILE

- Hervorragende Flachfeile zum Nachsetzen der Tiefenbegrenzer.
- Bleibt dank spezieller Wärmebehandlung länger scharf.

| Bestell-Nr. 12-pack | | x/Schachtel |
|---------------------|------------|-------------|
| 12211 | Flachfeile | 50 |

RUNDFEILEN

- Hervorragende Leistung
- Scharfe Zähne mit weichem Feilverhalten
- Bleibt lange scharf
- Geringere Neigung zum Zusetzen der Zähne
- Hergestellt in der Schweiz

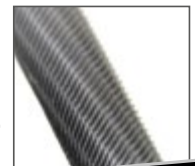

**RUNDFEILE MIT
DOPPELHIEB**



| Teilung | Ø mm | Ø zoll. | Bestell-Nr. 12-pack | x/ Schachtel | Bestell-Nr. 4X3 pack | x/ Schachtel |
|-------------------|------|---------|---------------------|--------------|----------------------|--------------|
| 1/4", 3/8" LOWPRO | 4,0 | 5/32 | 70504 | 25 | 70504T | 20 |
| 3/8" | 4,5 | 11/64 | 70511 | 25 | 70511T | 20 |
| .325" | 4,8 | 3/16 | 70503 | 25 | 70503T | 20 |
| 3/8", .404" | 5,5 | 7/32 | 70502 | 25 | 70502T | 20 |
| 3/8", .404" | 5,0 | 13/64 | 70505 | 25 | 70505T | 20 |
| | 6,4 | 1/4 | 70501 | 25 | | |
| | 3,2 | 1/8 | 14012 | 25 | | |



| Bestell-Nr. 3-pack | x/ Schachtel |
|--------------------|--------------|
| Q70509C | 55 |
| Q70512C | 55 |
| Q70508C | 55 |
| Q70507C | 55 |

FEILENGRIFFE

- Angenehmer Feilengriff aus Holz.
- Für Rund- und Flachfeilen.



| Bestell-Nr. | | x/ Schachtel |
|-------------|--------------|--------------|
| 534370 | Feilengriffe | 240 |



FEILENHALTER

- Bequem
- Einfach zu verwenden
- Präzise



| Bestell-Nr. | Teilung | Ø mm | Ø zoll | x/ Schachtel |
|-------------|-------------------|------|--------|--------------|
| Q16265C | 1/4", 3/8" LOWPRO | 4,0 | 5/32 | 20 |
| Q29192C | 3/8" | 4,5 | 11/64 | 20 |
| Q18228C | .325" | 4,8 | 3/16 | 20 |
| Q13252C | 3/8", .404" | 5,5 | 7/32 | 20 |

SCHÄRFSATZ

- Das optimale-Starterkit für die Ketten- und Schienenwartung.
- Inhalt :
 - Kompletter Feilenhalter für leichtes und präzises Schärfen der Sägekette.
 - Flachfeile mit Holzgriff, sowie Tiefenbegrenzerlehre zum Nachsetzen der Tiefenbegrenzer.
 - Schwertnut-Reiniger zum Reinigen der Schwertnut und der Ölbohrung.



| Bestell-Nr. 1. Blisterverpackung | Bestell-Nr. 2. Tasche | Pitch | Ø mm | Ø zoll | P/N | mm | zoll | x/ Schachtel |
|-------------------------------------|--------------------------|-------------------|---------|-----------|--------|------|------|-----------------|
| Q90405 | 558488 | 1/4", 3/8" LOWPRO | 4,0 | 5/32 | 27530 | 0,65 | .025 | 16 |
| Q105860 | 558549 | 3/8" | 4,5 | 11/64 | 27530 | 0,65 | .025 | 16 |
| Q90407 | 558550 | .325" | 4,8 | 3/16 | 27530 | 0,65 | .025 | 16 |
| Q90404 | 558551 | 3/8" | 5,5 | 7/32 | 27530 | 0,65 | .025 | 16 |
| 90406 | - | .404" | 5,5 | 7/32 | 107488 | 0,75 | .030 | 16 |

FEILGERÄT

- Hervorragende Genauigkeit
- Einfach zu installieren



| Bestell-Nr. | | x/Schachtel |
|-------------|---------------------------------------|-------------|
| 557849 | Professionelles Feilgerät mit Führung | 6 |

FEILBOCK

- Befestigung an einem Baumstumpf
- Für stabile und einfache Kettenwartung

| Bestell-Nr. | | x/Schachtel |
|-------------|----------|-------------|
| 26368A | Feilbock | 12 |



ELEKTRISCHES HANDSCHÄRFGERÄT

- 12-Volt-Schleifgerät mit Zigarettenanzünderstecker
- Spindelarretierung für einfaches Austauschen des Schleifsteins
- 5 m langes Stromkabel
- Schnelles, wirtschaftliches Schleifgerät
- Wird mit drei Schleifsteinen für Kettenteilungen von 325°, 3/8" und .404" geliefert
- Batterie-Klammern und Schleifsteine im Lieferumfang enthalten

| Bestell-Nr. | | x/Schachtel | |
|-------------|---|---------------------------------|----|
| 585015 | Komplettes 12-Volt-Schleifgerät mit 5/32", 3/16" und 7/32" Schleifsteinen | 6 | |
| 31396 | 1. | 3/16" Schleifsteine (3er Pack) | 10 |
| 31397 | | 5/32" Schleifsteine (3er Pack) | 10 |
| 31398 | | 7/32" Schleifsteine (3er Pack) | 10 |
| 32628 | | 4,5 mm Schleifsteine (3er Pack) | 10 |



BLISTERVERPACKUNG

SCHÄRFGITTER MIT HAFTMAGNET

- Die Linien auf den Schärfgittern helfen bei der gleichmäßigen und korrekten Ausrichtung der Feile beim Schärfen der Kette.
- Wird von zwei Magneten an der Führungsschiene gehalten.
- Die Schärfgitter haben jeweils 2 verschiedene Winkelmarkierungen: 90610: 25° und 30°. 90610A: 30° und 35°.

| Bestell-Nr. | | x/Schachtel |
|-------------|--------------------------|-------------|
| 90610 | Schärfgitter 25° und 30° | 1 |
| 90610A | Schärfgitter 30° und 35° | 1 |



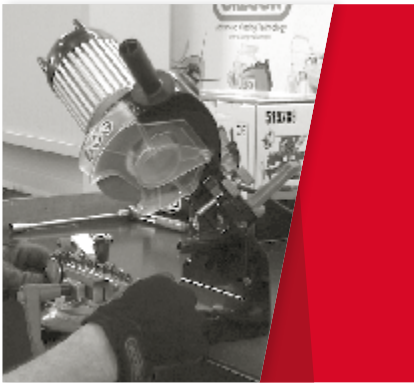

Werkstatt- Kettenwartung

KETTENSCHLEIFGERÄTE

Gut
Besser
Am besten



620-230 **520-230** **410-230** **590181**

| MERKMALE | 620-230 | 520-230 | 410-230 | 590181 |
|---|-----------------|-----------------|-----------------|-----------------|
| Schleifscheibengröße | 5 3/4" (145 mm) | 5 3/4" (145 mm) | 5 3/4" (145 mm) | 4 1/8" (105 mm) |
| Menge an enthaltenen Schleifscheiben | 3 | 3 | 3 | 2 |
| Max. Kettenteilungsgröße | 3/4" | .404" | .404" | .404" |
| Motorbetrieb in eine Richtung für mehr Sicherheit | • | • | • | • |
| Stein zum Abrichten inbegriffen | • | • | • | • |
| Schnellprüfvorlage enthalten | • | • | • | • |
| Zahnwinkel Winkeleinstellungen | • | • | • | • |
| Einbauleuchte | • | • | • | - |
| Abwärtswinkeleinstellungen | • | • | • | - |
| Selbstzentrierende Kette für Schraubstock | • | • | • | • |
| Handfreie Klemme für Schraubstockbetrieb | • | - | - | - |
| Hydrauliksystem | • | - | - | - |

| ELEKTRISCHE DATEN | 620-230 | 520-230 | 410-230 | 590181 |
|-------------------|---------|---------|---------|--------|
| Volt | 230 | 230 | 230 | 230 |
| Hertz | 50 | 50 | 50 | 50 |
| Watt | 214 | 214 | 214 | 85 |



Am besten

X - HYDRAULISCH UNTERSTÜTZTES KETTENSCHLEIFGERÄT

Einphasig,

Direktantrieb, mit einer Laufrichtung,
230V-AC, 50 Hz, 214 watt,

HALTBAR UND KOMFORTABEL

- Automatisches Festklemmen im Schraubstock
- Verbessertes zuverlässiges und haltbares Hydrauliksystem mit Schutzvorrichtung
- Mit 15 -W- Lampe für bessere Sicht

SCHNELL

- Breiter Klemmbereich für zusätzliche Stabilität und optimale Schleifgenauigkeit
- Präzise Schraubstockeinstellung mit Kerben für Treibgliedstärken von 1,1 - 1,3 - 1,5 - 1,6 - 2,0 und 3,1mm
- Räder als Führung, schneller und reibungsloser Betrieb

PRÄZISE

- Optimale Schleifgeometrie
- Verbesserte Kettenleistung



Nettogewicht 7,7Kg

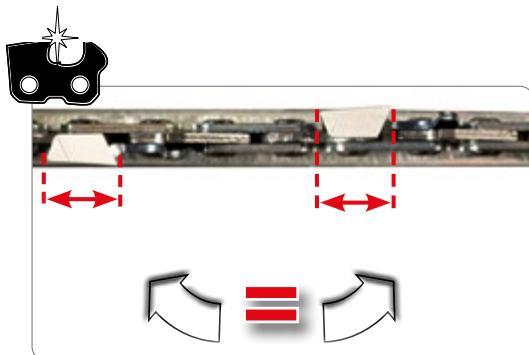

| Treibgliedstärke | Teilung |
|------------------|-------------|
| 1,1mm ▶ 3,1mm | 1/4" ▶ 3/4" |

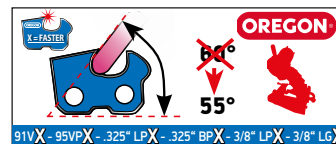

| Bestell-Nr. | | x/Pack | x/ Schachtel |
|-------------|--|--------|--------------|
| 620-230 | Einheit komplett mit 3 Schleifscheiben (3,2mm, 4,7mm, 6mm) | 3 | 1 |

Besser

WERKSTATT-KETTENSCHLEIFGERÄT

Einphasig,
Direktantrieb, mit einer Laufrichtung,
230V-AC, 50 Hz, 214 watt,

KOMFORTABEL DANK ERGONOMISCHER KLEMMVORRICHTUNG

- großer ergonomischer Feststellgriff
- Mit 15 - W- Lampe für bessere Sicht
- Mit Torsionsfeder für komfortables schärfen



- Hochmodernes Design
- Motor Entriegelungsknopf
- Selbstzentrierende Einstellung
- Schnelleres schärfen



Nettogewicht 6Kg

PRÄZISE

- Optimale Schleifgeometrie
- Verbesserte Kettenleistung

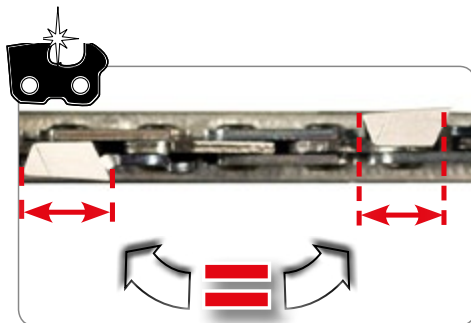

Um 3/4" Ketten auf dem Gerät 520-230 zu schärfen, verwenden Sie die Klemmung mit der Bestell-Nr. 571887 (3/4-Adapter). Dieser ist als separates Zubehör verfügbar.

| Bestell-Nr. | | x/Pack | x/Schachtel |
|-------------|---|--------|-------------|
| 520-230 | Kettenschleifgerät komplett mit 3 Schleifscheiben (3,2mm, 4,7mm, 6mm) | 3 | 4 |

Für Ersatzteile und Explosionszeichnungen siehe OregonProducts.eu

Besser

ECO-KETTENSCHLEIFGERÄT

- Einfach und leicht zu bedienen
- Langlebiger Motor
- Präzises schleifen

TECHNISCHE DATEN:

- 230V-AC, 50 Hz, 214 Watt



| Treibgliedstärke | Teilung |
|------------------|---------------|
| 1,1mm ▶ 2 mm | 1/4" ▶ 0,404" |

Nettogewicht 7,3Kg

| Bestell-Nr. | | x/Pack | x/Schachtel |
|-------------|---|--------|-------------|
| 410-230 | Gerät komplett mit 3 Schleifscheiben (3.2mm, 4.7mm and 6mm) | 2 | 6 |

Für Ersatzteile und Explosionszeichnungen siehe OregonProducts.eu

Gut

MINI-KETTENSCHLEIFGERÄT

- Die kompakte Alternative zu den großen Werkstattgeräten
- Ideal für private Kettensägenbesitzer und für kleine Werkstätten
- Präzise und zuverlässig

TECHNISCHE DATEN:

- Single-phase, 230V-AC, 50 Hz, 85 Watt



| Treibgliedstärke | Teilung |
|------------------|---------------|
| 1,1mm ▶ 2 mm | 1/4" ▶ 0,404" |

Nettogewicht 2Kg

| Bestell-Nr. | | x/Pack | x/Schachtel |
|-------------|--|--------|-------------|
| 590181 | Gerät komplett mit 2 Schleifscheiben (3.2mm and 4.7mm) | 2 | 6 |

B Für Ersatzteile und Explosionszeichnungen siehe OregonProducts.eu





SCHLEIFSCHEIBEN



(*) 1 Schachtel
 = 5 Pack 32659P = 25 EA Scheiben
 = 5 Pack 32660P = 20 EA Scheiben
 = 5 Pack 295453P = 15 EA Scheiben
 = 5 Pack 295394P = 25 EA Scheiben
 = 5 Pack 295396P = 20 EA Scheiben
 = 5 Pack 106547P = 25 EA Scheiben
 = 5 Pack 106548P = 20 EA Scheiben
 = 5 Pack 106549P = 15 EA Scheiben







- Hochwertige Korund-Schleifscheiben (Aluminiumoxid)
- Mittlere Dichte für „leicht“ beschädigte Ketten
- Glatt, zuverlässig, präzise





| Bestell-Nr. |  |  |  |  | (*) x/ Schachtel |
|------------------------|--|--|--|--|------------------------|
| | | mm | mm | mm | |
| 32659P (5-Pack) | 3/8" low pro, .325", 1/4" | 145 | 3,2 | 22,3 | 5 |
| 32660P (4-Pack) | 3/8", .404" | 145 | 4,7 | 22,3 | 5 |
| 32661P (3-Pack) | All | 145 | 6 | 22,3 | 5 |



- Hochwertige Korund-Schleifscheiben (Aluminiumoxid)
- Harte Räder mit hoher Dichte für schwer beschädigte Ketten
- Schnell, lang haltend und präzise

| Bestell-Nr. |  |  |  |  | (*) x/ Schachtel |
|-------------------------|---|---|---|---|------------------------|
| | | mm | mm | mm | |
| 295394P (5-Pack) | 3/8", low pro, .325", 1/4" | 145 | 3,2 | 22,3 | 5 |
| 295396P (4-Pack) | 3/8", .404" | 145 | 4,7 | 22,3 | 5 |



| Bestell-Nr. |  |  |  |  | (*) x/ Schachtel |
|-------------------------|---|---|---|---|------------------------|
| | | mm | mm | mm | |
| 106547P (5-Pack) | 3/8", low pro, .325", 1/4" | 105 | 3,2 | 22,2 | 5 |
| 106548P (4-Pack) | 3/8", .404" | 105 | 4,7 | 22,2 | 5 |
| 106549P (3-Pack) | All | 105 | 6 | 22,2 | 5 |



590181

ENTNIETGERÄT

- Das wichtigste Werkzeug zum Entnieten von Ketten. Leichte Handhabung per Hebel.
- Entnietet Ketten mit den Teilungen 1/4", .325", 3/8" und .404".
- Bequemer Griff für ergonomisches Arbeiten

| Bestell-Nr. | | x/ Schachtel |
|---------------|---|-----------------|
| 24548B | Komplett mit Dorn und Amboss 111939 | 10 |
| 109644 | Durchschlagdorn für alle Kettentypen 1/4"- 3/8" Hobby 90 Ketten | 1 |
| 38594 | Durchschlagdorn für .325", 3/8", 3/8"-91 und .404" Ketten | 1 |
| 111939 | 1. Amboss für 1/4", .325", 3/8", 3/8"-91/90 und .404" Ketten | 1 |
| 105530 | 2. Einstellbarer Ambossgriff für Ketten einer Teilung von 1/4", .325", 3/8" und .404" | 1 |



Im Pack enthalten



Für Ersatzteile und Explosionszeichnungen siehe OregonProducts.eu

VERNIETGERÄT

- Für enggliedriges, gleichmäßiges Vernieten.
- Vernietet alle Kettentypen mit einer Teilung von 1/4" bis .404" und Treibgliedstärken von 1,1 mm bis 2,0 mm.
- Bequemer Griff für ergonomisches Arbeiten
- Verbesserte Universal-Bedienungsanleitung

| Bestell-Nr. | | x/Schachtel |
|---------------|---|-------------|
| 24549B | Komplett m. Nieteinsätzen und Ambossgriffen | 10 |
| 38598 | Nieteinsatz für 1/4", .325" und 3/8"-90/91 Ketten (B) | 1 |
| 38597 | Nieteinsatz für 3/8"; 3/8" und .404" Ketten (A) | 1 |
| 38599 | Ambossgriff (A) | 1 |
| 38600 | Ambossgriff (B) | 1 |



Im Pack enthalten



Für Ersatzteile und Explosionszeichnungen siehe OregonProducts.eu

ELEKTRISCHES VERNIETGERÄT

- Für Vernietvorgänge mit hohem Volumen
- Hochbeanspruchbares Gusseisengehäuse
- Kompakt und einfach zu installieren
- Drehmomentstarker Motor für das Vernieten von Ketten mit einer Teilung von bis zu .404"
- Voll ausgestattet
- Professionelle Ergebnisse



- Mühelos. Beide Hände können am Bedienrad bleiben.



- Ausgestattet mit einem ganzen Satz an Nieteinsätzen und Ambossgriffen
- Mit „A“ gekennzeichnet: 3/8" und .404"
- Mit „B“ gekennzeichnet: 1/4" und .325"



- Konsistentes Präzisionsvernieten vergleichbar mit dem Vernieten im Werk



*Vernieten wie in der Fabrik,
bis zu 25 % schneller*

| Nutbreite | Teilung |
|--------------|---------------|
| 1,1mm ▶ 2 mm | 1/4" ▶ 0,404" |

| Bestell-Nr. | | x/ Schachtel |
|-------------|---------------------------|-----------------|
| 542655 | Elektrisches Vernietgerät | 1 |

TECHNISCHE DATEN:

- Einphasig, 230V-AC, 50 Hz, 85 W
- Nettogewicht 7,5Kg

Für Ersatzteile und Explosionszeichnungen siehe OregonProducts.eu



Schienenwartung

FETTPRESSE

- Reduziert die Reibung und erhöht die Leistung.
- Verhindert vorzeitigen Verschleiß vor allem an der Schienenspitze.

| Bestell-Nr. | | x/ Schachtel |
|-------------|----------------------------|-----------------|
| 21939 | 1. Fettpresse ohne Fett | 250 |
| 90484 | 2. Fettpresse mit Fett | 20 |
| 90476 | 3. Roter Flüssigfettbeutel | 100 |



SCHWERTNUTREINIGER

- Einfache Handhabung für die Schienenpflege.
- Reinigt die Schwertnut und Ölbohrungen.



| Bestell-Nr. | | x/ Schachtel |
|-------------|---------------------------|-----------------|
| 13616 | Metall Schwertnutreiniger | 300 |



VERWENDUNG
1 MAL/WOCHE

KETTENSCHUTZ

- Schützt Schiene und Kette vor Schäden beim Transport, sowie auch vor Beschädigungen anderer Gegenstände durch die Kette.
- Aus robustem Kunststoff.
- In drei Längen erhältlich.

| Bestell-Nr. | | x/ Schachtel |
|-------------|------------|-----------------|
| 38614 | 14" (35cm) | 48 |
| 28934 | 16" (40cm) | 24 |
| 28933 | 20" (50cm) | 24 |





Kettensägenwartung

ZÜNDKERZENSCHLÜSSEL

- Korrosionsbeständig
- Zwei Innensechskanteinsätze mit Schraubendreher oder torx™-Schlüssel

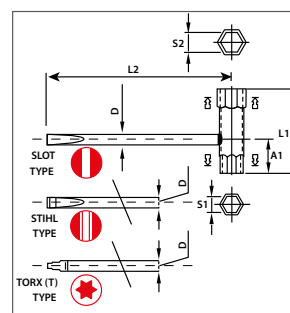

| SLOT | S1xS2 | D (mm) | A1 | L2 | L1 | MASCHINE | OREGON 200/ SCHACHTEL | OREGON DISPLAY PACK 100/SCHACHTEL |
|------|-------|--------|----|-----|----|---|-----------------------------|---|
| ⊃ | 16x19 | 7 | 25 | 151 | 80 | Homelite XL series, 925 | 57-033 | - |
| ⊃ | 17x21 | 8 | 35 | 152 | 70 | Stihl 08 ; Alpina ; Dolmar CA, CC, CT ; Oleo-Mac ; Solo 50, 70, 125 | 57-034 | Q57-034 |
| ⊃ | 11x16 | 7 | 30 | 150 | 92 | Homelite XL Super VI-XL2 ; Mc Culloch Mac 6 | 57-035 | - |
| ⊃ | 13x19 | 7 | 28 | 151 | 55 | Stihl 010, 015, 020, 028, 031, 032, 041 ; Dolmar 112, 113, 114, 116, 117, 119, 120, 120 Super ; Husqvarna ; Jonsered 625, 630, 670 ; | 57-036 | Q57-036 |
| ⊃ | 13x19 | 7 | 33 | 151 | 85 | Echo 701, 750, 801, 802 ; Husqvarna ; Oleo-Mac 254, 350, 355, 945, 950, 938, 941, 942, 946, 951, 970, 980 ; Partner ; Solo 610, 620, 640, 650 | 57-037 | Q57-037 |
| ⊃ | 17x19 | 7 | 34 | 151 | 68 | Dolmar 122, 123, 144, 152, 153, 133, 166, 309, 310, 311 ; Oleo-Mac 271, 272, 481, 482, 999 | 57-038 | Q57-038 |
| ⊃ | 19x21 | 8 | 40 | 152 | 80 | Dolmar | 57-041 | - |
| ⊃ | 10x16 | 7 | 30 | 150 | 88 | Mc Culloch | 57-042 | Q57-042 |
| ⊃ | 13x19 | 7 | 23 | 151 | 68 | Stihl ; Husqvarna ; Oleo-Mac ; Chinese saws | 57-043 | Q57-043 |
| ⊃ | 17x19 | 8 | 34 | 171 | 68 | Stihl 045, 050, 051, 075 ; Dolmar 122, 123, 144, 152, 153, 133, 166, 309, 310, 311 ; Oleo-Mac 271, 272, 481, 482, 999 | 57-046 | - |
| ⊃ | 13x19 | 8 | 28 | 215 | 78 | Stihl, Torx T25 | 57-039 | - |
| ⊃ | 19 | 8 | 12 | 215 | 52 | Stihl, Torx T27 | 57-040 | - |



ZÜNDKERZEN

- Zündkerzen für Kettensäge, Freischneider und Rasenmäher
- Hochwertig in Europa gefertigt.
- **NEUE** Blisterpackung für Verkaufsstand.

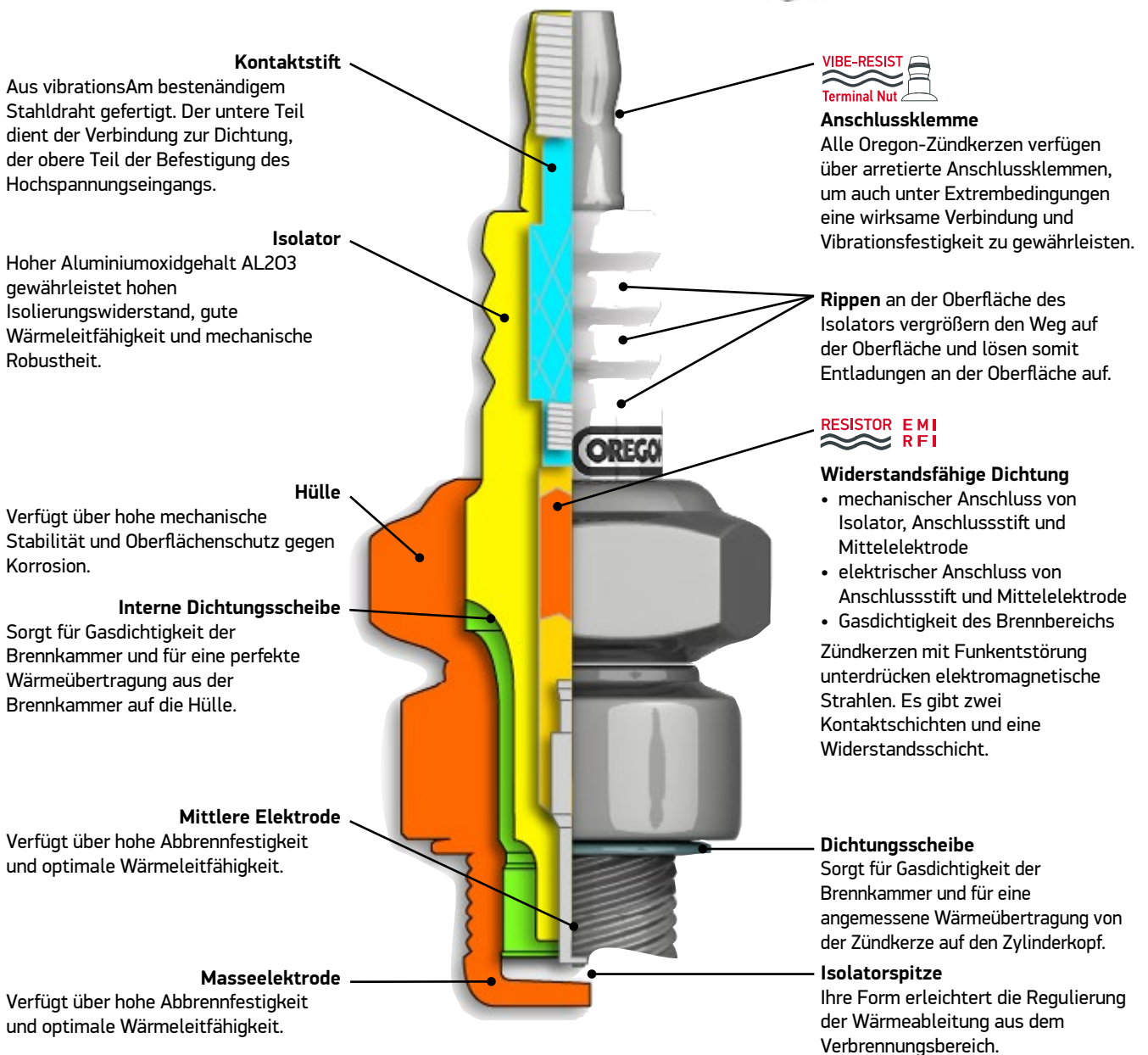

| Oregon® Einzelpackung | Oregon® Ladenpackung (40) | Oregon® Blister- packung | RESISTOR EMI RFI | QUERVERWEISE | | |
|--------------------------|---------------------------------|--------------------------------|---------------------|--------------------------------------|--|---|
| | | | | NGK | Champion | Bosch |
| +NEU 77-193 | - | - | ● | BKR5E / BKR5EY / BCPR5E / BCPR5EY | - | FR8D+ / FR8DC+ |
| +NEU 77-194 | - | - | ● | BR6S | RJ6 / RJ6C / RJ6J / RJ12C | WR7EC / WR9EC |
| +NEU 77-197 | - | - | ● | BPR7ES | RN7YC / RN7YCC | WR6DC / WR6DC2 |
| +NEU 77-196 | - | - | | B6HS | L10 / L82C | W7AC |
| +NEU 77-199 | - | - | ● | CR5HS / CR5HSA / CR5HSB | - | U6AC |
| +NEU 77-145 | - | - | ● | BPMR8Y | RCJ4Y | WSR4F / WSR5F |
| +NEU 77-134 | - | - | ● | BPMR7A | RCJ6Y / RCJ7Y | WSR6F / WSR6F200 / WSR7F |
| +NEU 77-189 | - | - | ● | CMR6A | - | - |
| +NEU 77-167 | - | - | ● | CMR7H | RZ7C | USR4AC |
| +NEU 77-200 | - | - | ● | CMR5H | - | - |
| +NEU 77-198 | - | - | ● | BPMR6F | - | - |
| 77-300-1 | - | - | | BPM7A | CJ7Y | WS7F |
| 77-301-1 | 77-400-0 | - | | B2LM | J19LM | W9E0 / W11E0 |
| 77-302-1 | - | Q77-302-1 | | BM4A / BM6A | CJ8 / CJ11 | WS8E / WS9EC |
| 77-303-1 | - | Q77-303-1 | ● | BCPR5ES / BKR5ES | QC12YC / RC12MCC / RC12YC / RC12YCC | FR8DC / FR8DC0 / FR8DE / FR9DC |
| 77-304-1 | - | Q77-304-1 | | BM6F | DJ8J | HS8E |
| 77-305-1 | 77-416 | Q77-305-1 | ● | BR2LM | RJ19LM / J19LMR / QJ19LM | WR11E0 |
| 77-306-1 | - | - | ● | BMR4A / BMR6A | RCJ7 / RCJ8 | WSR8E / WSR9EC |
| 77-307-1 | 77-415 | Q77-307-1 | ● | BPMR7A | RCJ6Y | WSR5F / WSR6F / WSR6F200 |
| 77-308-1 | - | - | | BM7A | CJ4 / CJ6 | WS6E / WS7E |
| 77-309-1 | - | Q77-309-1 | | BPM6A | CJ8Y | WS8F |
| 77-310-1 | - | - | | BP5ES / BP5ESZ | N11YC / N11YCC / N12YC / N12YCC | W8D0 / W8DC / W8DC0 / W9D / W9DC / W9DC0 |
| 77-311-1 | - | - | | BPM7A | CJ6Y | WS5F / WS6F |
| 77-312-1 | 77-401 | Q77-312-1 | ● | BPR6ES | RN9YC / RN9YCC / RN10YC | W7DCR / WR7DC |
| 77-313-1 | - | - | | B4LM | J17LM | W9EC0 |
| 77-314-1 | - | - | ● | BPR5EA-L / BPR5ES | RN11YC / RN11YCC / RN12YC | WR8DC / WR8DC4 / WR9DS |
| 77-315-1 | - | - | | BP6ES / BP6ESZ | N281YC / N9YC / N9YCC | W7DC / W7DC0 |
| 77-317-1 | - | - | | B4 | J11C / J8C | WE9C / W10EC |
| 77-319-1 | - | - | ● | BPMR6A | RCJ8Y | WSR8F |
| 77-321-1 | - | Q77-321-1 | | B5HS | L86CC / L86C | W8AC |
| 77-324-1 | 77-414 | Q77-324-1 | ● | BPMR7A | RCJ7Y | WSR7F |
| 77-350-1 | - | Q77-350-1 | ● | BR4LM | QJ17LM / RJ17LM | WR9EC0 |
| 77-351-1 | - | - | | B6S | J6 / J6C / J6J | W7EC / W8EC |
| 77-352-1 | - | - | | BP5HS | L92YC / PL11YC | W8BC |
| 77-325-1 | - | - | ● | BPR6HS / BPR6HSA | QL87YC / RL87YC | WR7BC |
| 77-354-1 | - | - | ● | BMR7A | RCJ4 / RCJ6 | WSR6E |
| 77-355-1 | - | - | ● | CMR6H | - | USR7AC |
| 77-316-1 | - | - | | BM7F | DJ6J / DJ7J | HS5E |



| OREGON | GEWINDE | GEWINDELÄNGE (B) | SCHLÜSSELWEITE (C) | WÄRMEBEREICH | ELEKTRODENABSTAND (MM) | KONISCHER SITZ(D) | DICHTUNGS-SITZ (D) | ANWENDUNGSZEIT* | ANZUGSDREHMOMENT |
|----------|-----------|------------------|--------------------|--------------|------------------------|-------------------|--------------------|-----------------|------------------|
| 77-193 | M 14x1,25 | 19 mm | 16 mm | 17 | 0,75 | | ● | max. 225 h | 20-30 Nm |
| 77-303-1 | M 14x1,25 | 19 mm | 16 mm | 17 | 0,7 | | ● | max. 150 h | 20-30 Nm |
| 77-313-1 | M 14x1,25 | 9,5 mm | 21 mm | 17 | 0,75 | | ● | max. 150 h | 20-30 Nm |
| 77-301-1 | M 14x1,25 | 9,5 mm | 21 mm | 19 | 0,75 | | ● | max. 150 h | 20-30 Nm |
| 77-350-1 | M 14x1,25 | 9,5 mm | 21 mm | 17 | 0,75 | | ● | max. 150 h | 20-30 Nm |
| 77-305-1 | M 14x1,25 | 9,5 mm | 21 mm | 19 | 0,75 | | ● | max. 150 h | 20-30 Nm |
| 77-351-1 | M 14x1,25 | 9,5 mm | 21 mm | 17 | 0,6 | | ● | max. 150 h | 20-30 Nm |
| 77-317-1 | M 14x1,25 | 9,5 mm | 21 mm | 19 | 0,6 | | ● | max. 150 h | 20-30 Nm |
| 77-194 | M 14x1,25 | 9,5 mm | 21 mm | 17 | 0,7 | | ● | max. 150 h | 20-30 Nm |
| 77-315-1 | M 14x1,25 | 19 mm | 21 mm | 15 | 0,7 | | ● | max. 150 h | 20-30 Nm |
| 77-310-1 | M 14x1,25 | 19 mm | 21 mm | 17 | 0,7 | | ● | max. 100 h | 20-30 Nm |
| 77-197 | M 14x1,25 | 19 mm | 21 mm | 14 | 0,7 | | ● | max. 150 h | 20-30 Nm |
| 77-312-1 | M 14x1,25 | 19 mm | 21 mm | 15 | 0,7 | | ● | max. 150 h | 20-30 Nm |
| 77-314-1 | M 14x1,25 | 19 mm | 21 mm | 17 | 0,7 | | ● | max. 150 h | 20-30 Nm |
| 77-196 | M 14x1,25 | 12,7 mm | 21 mm | 15 | 0,7 | | ● | max. 150 h | 20-30 Nm |
| 77-321-1 | M 14x1,25 | 12,7 mm | 21 mm | 17 | 0,5 | | ● | max. 150 h | 20-30 Nm |
| 77-352-1 | M 14x1,25 | 12,7 mm | 21 mm | 17 | 0,7 | | ● | max. 150 h | 20-30 Nm |
| 77-199 | M 10x1,00 | 12,7 mm | 16 mm | 17 | 0,7 | | ● | max. 150 h | 10-15 Nm |
| 77-325-1 | M 14x1,25 | 12,7 mm | 21 mm | 15 | 0,7 | | ● | max. 150 h | 20-30 Nm |
| 77-308-1 | M 14x1,25 | 9 mm | 19 mm | 15 | 0,6 | | ● | max. 150 h | 20-30 Nm |
| 77-311-1 | M 14x1,25 | 9 mm | 19 mm | 15 | 0,6 | | ● | max. 150 h | 20-30 Nm |
| 77-302-1 | M 14x1,25 | 9 mm | 19 mm | 17 | 0,6 | | ● | max. 150 h | 20-30 Nm |
| 77-300-1 | M 14x1,25 | 9 mm | 19 mm | 17 | 0,6 | | ● | max. 150 h | 20-30 Nm |
| 77-309-1 | M 14x1,25 | 9 mm | 19 mm | 18 | 0,6 | | ● | max. 150 h | 20-30 Nm |
| 77-354-1 | M 14x1,25 | 9 mm | 19 mm | 15 | 0,6 | | ● | max. 150 h | 20-30 Nm |
| 77-307-1 | M 14x1,25 | 9 mm | 19 mm | 15 | 0,6 | | ● | max. 150 h | 20-30 Nm |
| 77-145 | M 14x1,25 | 9 mm | 19 mm | 15 | 0,55 | | ● | max. 150 h | 20-30 Nm |
| 77-306-1 | M 14x1,25 | 9 mm | 19 mm | 17 | 0,6 | | ● | max. 150 h | 20-30 Nm |
| 77-324-1 | M 14x1,25 | 9 mm | 19 mm | 17 | 0,6 | | ● | max. 150 h | 20-30 Nm |
| 77-134 | M 14x1,25 | 9 mm | 19 mm | 17 | 0,55 | | ● | max. 150 h | 20-30 Nm |
| 77-319-1 | M 14x1,25 | 9 mm | 19 mm | 18 | 0,6 | | ● | max. 150 h | 20-30 Nm |
| 77-189 | M 10x1,00 | 9,5 mm | 16 mm | 15 | 0,55 | | ● | max. 150 h | 10-15 Nm |
| 77-167 | M 10x1,00 | 12,7 mm | 16 mm | 14 | 0,55 | | ● | max. 150 h | 10-15 Nm |
| 77-355-1 | M 10x1,00 | 12,7 mm | 16 mm | 14 | 0,55 | | ● | max. 150 h | 10-15 Nm |
| 77-200 | M 10x1,00 | 12,7 mm | 16 mm | 17 | 0,55 | | ● | max. 150 h | 10-15 Nm |
| 77-316-1 | M 14x1,25 | 7,8 mm | 16 mm | 15 | 0,6 | ● | | max. 150 h | 10-20 Nm |
| 77-304-1 | M 14x1,25 | 7,8 mm | 16 mm | 17 | 0,6 | ● | | max. 150 h | 10-20 Nm |
| 77-198 | M 14x1,25 | 7,8 mm | 16 mm | 17 | 0,6 | ● | | max. 150 h | 10-20 Nm |

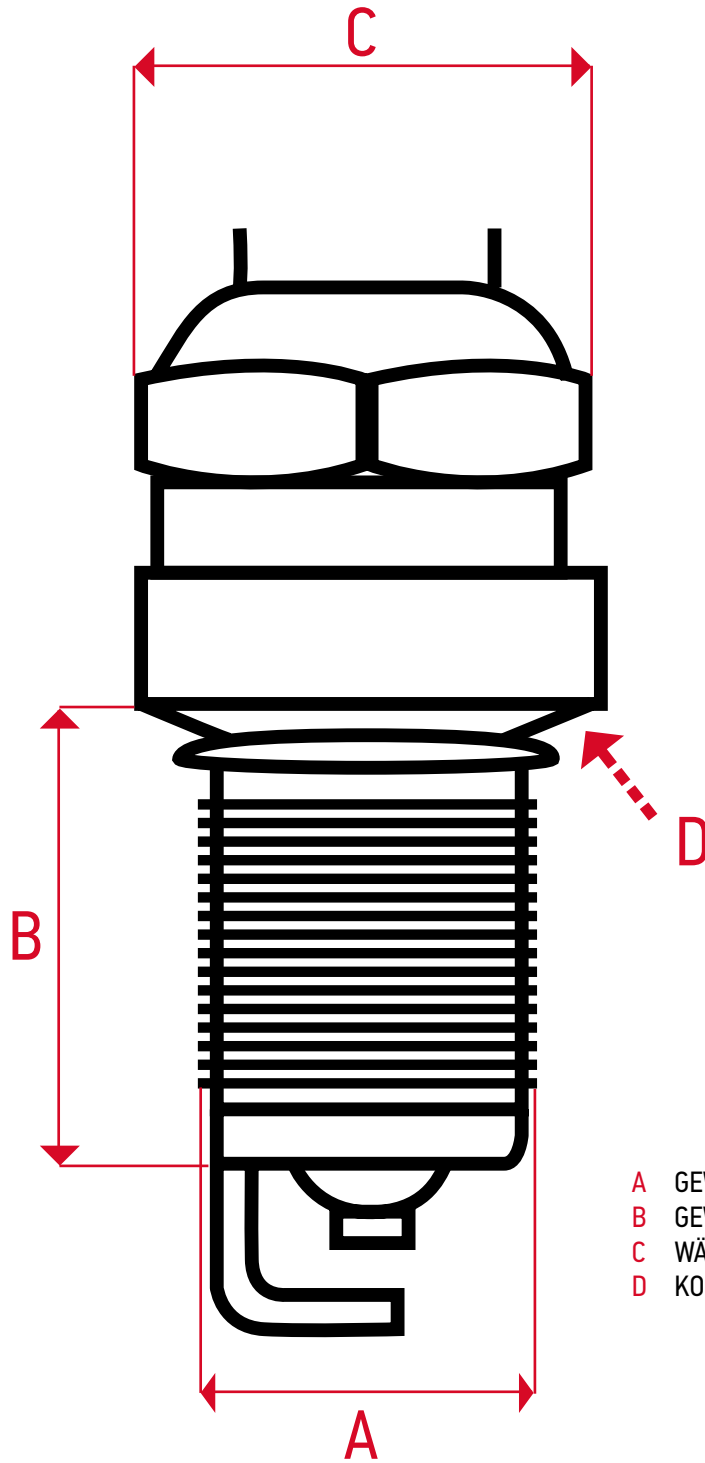

- A GEWINDE
- B GEWINDELÄNGE
- C WÄRMEBEREICH
- D KONISCHER SITZ / DICHUNGSSITZ

WÄRMEBEREICH





Schmierstoffe und Chemische Produkte

EU-KUNDEN



HOCHWERTIGES MINERALÖL FÜR KETTEN

Ein sehr hochwertiges Kettenöl mit Haftmittel, für Höchstleistungen der Kettensäge selbst unter widrigsten Bedingungen. Seine erstklassige Formel garantiert dank schmierungsoptimierenden Additiven einen extrem niedrigen Verschleiß von Kette und Schiene.

| Bestell-Nr. | Verpackungsform | x/Schachtel | x/Lage | x/Pallet |
|-------------|-----------------|-------------|--------|----------|
| 010-4935 | 1L | 12 | 120 | 480 |
| 010-4936 | 5L | 4 | 32 | 128 |
| 010-1867 | 20L | 1 | 10 | 30 |
| 029-5467 | 60L | 1 | 6 | 6 |
| 010-1866 | 200L | 1 | 2 | 2 |



BIO-KETTENÖL

Ein umweltfreundliches, leistungsstarkes und auf pflanzlichen Rohstoffen basierendes Öl. Die Formel des Bio-Kettenöls von Oregon ist umweltfreundlich und schnell biologisch abbaubar (bis zu 98 % in 21 Tagen entsprechend CEC L-33-A-94). Ausgezeichnet mit dem Europäischen Umweltzeichen, dem deutschen Blauen Engel und dem Österreichischen Umweltzeichen.

| Bestell-Nr. | Verpackungsform | x/Schachtel | x/Lage | x/Pallet |
|-------------|-----------------|-------------|--------|----------|
| 010-6362 | 1L | 12 | 120 | 480 |
| 010-6363 | 5L | 4 | 32 | 128 |
| 010-6364 | 20L | 1 | 10 | 30 |
| 029-5466 | 60L | 1 | 6 | 6 |
| 010-1868 | 200L | 1 | 2 | 2 |



KETTENÖL





UK UND RUSSLAND



MINERALÖL FÜR KETTEN

Hochwertiges raffiniertes Öl auf Mineralbasis, angereichert mit pflanzlichen Derivaten, die Verschleiß reduzieren und die Lebenszeit von Schiene und Kette verlängern. Die erstklassigen, hochwertigen Additive reduzieren Ölverlust und schützen vor Korrosion. Für ein haltbares Produkt, das bei langer Lagerung in Räumen nicht degradiert. Geeignet für Temperaturen von bis zu -20 °C.

|  |  | Verpackungsform | x/ Schachtel | x/Pallet |
|---|---|-----------------|-----------------|----------|
| 90844 | 90844S | 1L | 12 | 384 |
| 90300 | 90300S | 5L | 4 | 128 |
| 90301 | 90301S | 25L | 1 | 30 |



UK 

BIO-KETTENÖL

Das Bio-Kettenöl von Oregon wird auf Basis von nachhaltigem Rapsöl hergestellt; es weist eine hervorragende biologische Abbaubarkeit und eine geringe Ökotoxizität auf, wodurch die Auswirkungen auf die Umwelt minimiert werden. Seine optimale Viskosität ermöglicht die Nutzung bei allen Klimabedingungen. Oxidationshemmer minimieren Ablagerungen und verlängern die Haltbarkeitsdauer.

|  | Verpackungsform | x/ Schachtel | x/Pallet |
|---|-----------------|-----------------|----------|
| 104935 | 1L | 12 | 384 |
| 104936 | 5L | 4 | 128 |
| 104937 | 25L | 1 | 30 |



2TAKT-ÖL

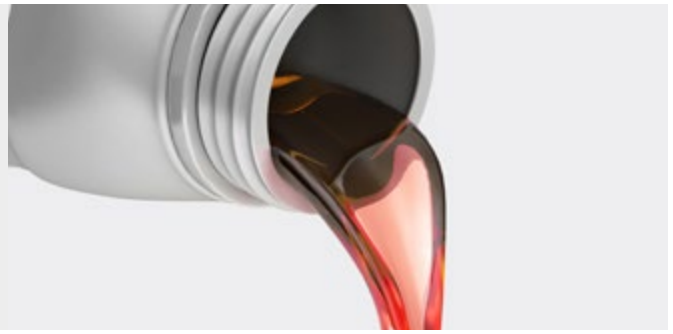

EU-KUNDEN



2-TAKT HALBSYNTHETISCH

Raucharmes Mehrzweck-2-Takt-Öl der neuesten Generation mit integrierter Kraftstoffstabilisierung. Dieses erstklassige Motorenöl garantiert einen schnellen und leichten Motorstart und eine hervorragende Leistung während der Nutzung. Seine reinigenden und Korrosion verhindernden Bestandteile wirken dem Alterungsprozess der Kraftstoffmischung entgegen und halten das Kraftstoffsystem sauber, selbst bei langen Lagerzeiten im Winter. Enthält emulgierende Stoffe zum Sicherstellen der idealen Kraftstoffmischung. Mischungsverhältnis bis zu 1:50.

JASO FD; ISO-L-EGD; API TC; GLOBAL GD

| ● ROT | ● GRÜN | VERPACKUNGSFORM | X/SCHACHTEL | X/LAGE | X/PALETT |
|-----------------|-----------------|-----------------------|-------------|--------|----------|
| 010-6365 | 010-6361 | 100ML | 100 | 600 | 3600 |
| 010-6366 | 010-6368 | 1L | 12 | 120 | 480 |
| 011-1140 | 010-6370 | 1L double neck bottle | 12 | 120 | 480 |
| 010-6367 | 010-6369 | 5L | 4 | 32 | 128 |
| 011-1153 | 011-1151 | 20L | 1 | 10 | 30 |
| 029-5468 | 029-5470 | 60L | 1 | 6 | 6 |
| 010-1154 | 010-1155 | 200L | 1 | 2 | 2 |



100ML



1L



1L



5L

2TAKT-ÖL

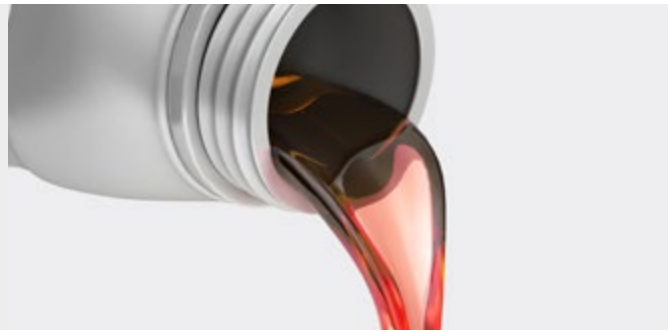

UK UND RUSSLAND



2-TAKT-MINERALÖL

Ein leicht mischbares, hochwertiges 2-Takt-Mineralmotoröl. Seine hervorragende Schmierfähigkeit kombiniert mit seinem hohen Dispergiervermögen und der geringen Aschebildung ermöglichen die Nutzung bei hohen Benzin-/Ölanteilen – ohne Leistungseinbußen. Seine Formel bietet Korrosionsschutz und sorgt so für einen sauberen Motor. Mischungsverhältnis bis zu 1:50.
JASO FB; API TC

| | | Verpackungsform | x/ Schachtel | x/Palett |
|---------------|----------------|--|-----------------|----------|
| - | 512982S | 1L | 12 | 924 |
| - | 512984S | 5L | 4 | 200 |
| - | 512985S | 25L | 1 | 32 |
| 583071 | 109551 | Merchandise with 50 x 100ml bottles | 50 | 5000 |



2-TAKT HALBSYNTHETISCH

Eine halbsynthetische, erstklassige Low-Smoke-Formel, die für anspruchsvollste, hoch drehende Motoren bei Drehzahlen über 10.000 U/min geeignet ist. Die erstklassige Schmierfähigkeit und die speziell entwickelte Additiv-Technologie ermöglichen Höchstleistungen und verbessern die Langlebigkeit des Geräts. Seine Viskosität ermöglicht die einfache Mischung mit Kraftstoff. Mischungsverhältnis bis zu 1:50.
JASO FC/FD; ISO-L-EGC/EGD; API TC

| | | Verpackungsform | x/ Schachtel | x/Palett |
|---------------|----------------|--|-----------------|----------|
| 90720 | 90720S | 1L | 12 | 924 |
| 90891 | 90891S | 5L | 4 | 200 |
| 90845 | 90845S | 25L | 1 | 32 |
| 583069 | 104934S | Merchandise with 50 x 100ml bottles | 50 | 5000 |



4-TAKT-ÖL



EU-KUNDEN



4-STROKE SAE30

Das 4-Takt-Öl SAE30 von Oregon ist ein leistungsstarkes halbsynthetisches 4-Takt-Öl zur Optimierung der Leistung von Rasenmähern und anderen motorisierten Gartengeräten. Bietet hervorragende Schmierung und schützt den Motor.

| Best.-Nr.. | Packaging | VE/Box | x/Layer | VE/Palette |
|-----------------|-----------|--------|---------|------------|
| 010-9623 | 600ml | 12 | 156 | 780 |
| 090-7200 | 1L | 12 | 120 | 480 |
| 011-1154 | 1,4L | 8 | 96 | 384 |



600ML



1L



1,4L

4-STROKE 10W40

Ein hochwertiges halbsynthetisches Mehrzweck-Motoröl zur Optimierung der 4-Takt-Motorleistung in allen Betriebsbedingungen. Seine optimierte Formel hilft, Kraftstoff zu sparen und reduziert den Ölverbrauch. Hohe alkalische Anteile garantieren einen erstklassigen Schutz vor Korrosion und Hydrocrack-Raffinate reduzieren Schlamm. Entsprechend JASO MA auch für Motorräder geeignet.

| Best.-Nr.. | Packaging | VE/Box | x/Layer | VE/Palette |
|-----------------|-----------|--------|---------|------------|
| 011-1155 | 1,5L | 8 | 96 | 384 |
| 011-1157 | 20L | 1 | 10 | 30 |



1,4L



20L

4-TAKT-ÖL



UK AND RUSSLAND



4-STROKE SAE30 (NICHT IN DEUTSCHLAND ERHÄLTLICH)

Ein mineralisches Einbereichsöl für die Nutzung im Sommer mit Reinigungsmittel und Anti-Verschleiß-Additiven, die vor Korrosion schützen und die Sauberkeit des Motors erhalten. Seine geringe Volatilität reduziert den Ölverbrauch.
API SG/CD

| | | Packaging | VE/Box | x/Pallet |
|---------------|---------|-----------|--------|----------|
| 518954 | 518954S | 600ML | 12 | 1232 |
| 40569 | 40569S | 1L | 12 | 924 |
| 40568 | - | 5L | 4 | 200 |
| 40566 | 40566S | 25L | 1 | 32 |



600ML

5L

4-STROKE 10W40 (NICHT IN DEUTSCHLAND ERHÄLTLICH)

Ein mineralisches Mehrbereichsöl für die ganzjährige Nutzung. Bietet hervorragende Schmierung und reduziert so Reibung und Verschleiß. Seine Premiumformel hält den Motor sauberer, wodurch er weniger oft gewartet werden muss und seine Lebensdauer verlängert wird.
API SG/CD

| | | Packaging | VE/Box | x/Pallet |
|--------------|--------|-----------|--------|----------|
| 91810 | 91810S | 1L | 12 | 924 |
| 91809 | - | 5L | 4 | 200 |
| 91808 | - | 25L | 1 | 32 |



1L

5L



Fett

LITHIUM-MEHRZWECKFETT

- Hochwertiges Allzweck-Schmierfett für einen breiten Temperaturbereich (-30° bis 120°C).
- Für: Schräg- und Kugellager, Radiallager, Kegelräder, Elektromotoren (Bohrer, Heckenschneider ...), Dichtungen.
- Außergewöhnliche mechanische Oxidationsstabilität (Widerstand des Fettes zur chemischen Verschlechterung)
- Ausgezeichnete Belastbarkeit.
- Hohe KorrosionsAm bestenändigkeit.



| Bestell-Nr. | | x/ Schachtel | x/Pallet |
|-------------|-------------|-----------------|----------|
| 530182I | 24 x 125 ml | 2 | 77 |



PREMIUM-GETRIEBEFETT FÜR FREISCHNEIDER

- Speziell entwickeltes Graphitfett für die Verwendung in Winkelgetrieben von Freischneidern und ähnlichen Geräten.
- Gedacht für hohe Arbeitstemperaturen mit ausgezeichneten Hafteigenschaften.



| Bestell-Nr. | | x/ Schachtel | x/Pallet |
|-------------|------------|-----------------|----------|
| 530183I | 24 x 125ml | 2 | 77 |



**OREGON® PREMIUM
UNIVERSAL-WARTUNGSSPRAY**

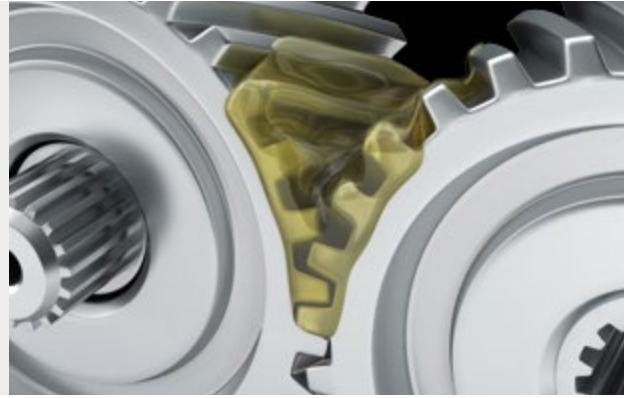

• **REINIGEND und SCHÜTZEND**

Löst Fett, Teer, festgetrockneten Schmutz und Ruß. Löst außerdem die meisten KleAm bestenoffe und ermöglicht das Entfernen von Aufklebern und Etiketten. Schützt Maschinen vor Rost im Winter. Löst festgebackenen Schmutz von Vergasern und Kraftstoffanlagen.



• **FEUCHTIGKEITSABWEISEND**

Verdrängt schnell Wasser und sorgt für wasserfesten Film auf Metalloberflächen. Zur Verwendung bei elektrischen Kontakten, Zündungsanlagen, Motoren, Werkzeugen etc.

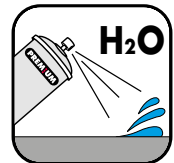

• **SCHMIERUNG**

Treibt eine Schicht Schmiermittel tief in den Mechanismus und macht verklebte und schwergängige Bewegungen frei. Bietet anhaltenden Schutz vor Verschleiß.

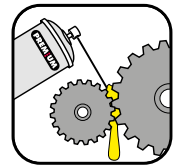

• **TIEF EINDRINGEND**

Dringt durch KapillaBest.-Nr.fekt in eingerostete und festgefressene Gelenke ein und löst die Verbindung. Stellt die Beweglichkeit wieder her. Eine Schicht Schmiermittel bleibt zum Schutz vor weiterer Korrosion und Fraß erhalten.

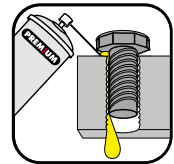

| Bestell-Nr. | | | x/ Schachtel |
|-----------------|-------|----------------------------------|-----------------|
| 010-5896 | 300ml | EN-FR-DE-IT-NL-SV | 12 |
| 010-5897 | 300ml | EN-TR-ES-EL-PT-RO-BG-SR-HR-HU-SI | 12 |
| 010-5898 | 300ml | EN-PL-NO-FI-DK-ET-LT-LV-CZ-SK-RU | 12 |



KRAFTSTOFFZUSATZ

- Geeignet für 2- und 4-Takter-Kraftstoffe.
- Verbesserte Startleistung.
- Geringerer Motorverschleiß.
- Gesteigerte Motorleistung.
- Schutz bis zum erneuten Einsatz der Maschine.
- Hält Kraftstoff über 6 Monate lang frisch und zündfähig.

Leicht zu handhabender 5 ml-Beutel für 5 Liter Kraftstoff.

| Bestell-Nr. | | x/ Schachtel |
|---------------|------------------------------|-----------------|
| 54-022 | Kraftstoffzusatz (50 x 5 ml) | 50 |



WARNUNG :

NICHT GEEIGNET FÜR MOTOREN MIT KATALYSATOR





Universalreiniger

MX14

Flüssiges Reinigungswerkzeug für Werkstatt, Geschäft, Zuhause, Hobby oder Industrie. Zur Verwendung direkt aus der Sprühflasche oder Verdünnung bis 1:20 je nach Verschmutzungsgrad. Mit Tuch abwischen oder mit Wasser abspülen.

- Entfernt hartnäckiges Öl, festgebackenen Schmutz oder Gras.
- Reinigt Harz und Baumsaft von Kettensägen.
- Reinigt schmutzige oder farbverschmierte Kleidung.
- Für Verwendung mit Hochdruckreiniger geeignet.

Leicht anzuwenden und weniger umweltschädlich :

- Biologisch abbaubar, phosphatfrei, nicht brennbar.
- Unterliegt nicht den Gefahrenstoffverordnungen.
- Folgen Sie den Verdünnungsanweisungen auf der Verpackung



| Bestell-Nr. | | x/ Schachtel |
|-------------|------------------|-----------------|
| 091-9320 | 500ml Zerstäuber | 12 |
| 091-9060 | 1l Flasche | 6 |
| 091-9040 | 5l Kanister | 1 |
| 091-9050 | 10l Kanister | 1 |



ULTRASCHALL-REINIGUNGSKONZENTRAT

- Für alle Ultraschall-Reinigungsgeräte geeignet
- Ausgezeichnete Ergebnisse durch OREGON® Rezeptur
- 1 Liter-Flasche – mit Wasser zu verdünnen
- 1 Biologisch abbaubar

| Bestell-Nr. | | x/ Schachtel |
|-------------|------------------------------|-----------------|
| 088-402 | Ultraschall-Reinigungsgeräte | 12 |





A series of horizontal dotted lines spanning the width of the page, providing a guide for handwriting practice.

